

ИНСТРУКЦИЯ ПО ЭКСПЛУАТАЦИИ
Низковольтный насос типа UP-12 V +
предварительный фильтр
UP 50-12V/ UP 70-12V/ UP 100-12V/ UP 150-12V

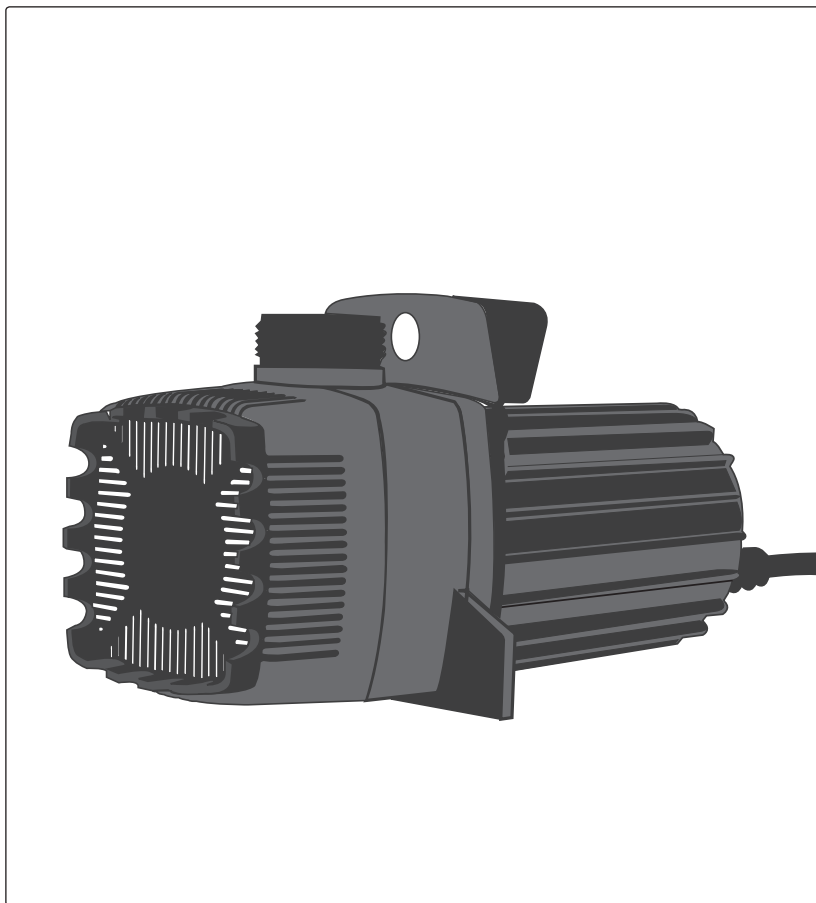

ИНСТРУКЦИЯ ПО ЭКСПЛУАТАЦИИ

Низковольтный насос типа UP-12 V + предварительный фильтр UP 50-12V/ UP 70-12V/ UP 100-12V/ UP 150-12V



ОБЩИЕ ПРИМЕЧАНИЯ

Внимательно прочитайте настоящую инструкцию по эксплуатации и перед эксплуатацией ознакомьтесь с насосом. Соблюдайте в обязательном порядке все указания по технике безопасности для правильной и безопасной эксплуатации оборудования. Бережно храните данную инструкцию по эксплуатации и при продаже передайте её новому владельцу вместе с изделием.

Все работы с данным устройством должны проводиться исключительно в соответствии с настоящей инструкцией. Эксплуатация устройства возможна только в том случае, если электромонтажные работы производились согласно требованиям стандарта DIN VDE 0100, часть 702. Работы по подключению устройства к электрической сети должны осуществляться исключительно специалистами, имеющими разрешение на проведение данного вида работ.

В результате использования устройства не по назначению и нарушения правил эксплуатации может быть причинен вред жизни и здоровью пользователей и окружающих людей. В случае использования устройства не по назначению и/или нарушения правил техники безопасности Покупатель утрачивает право на гарантийное обслуживание, а общее разрешение на эксплуатацию устройства аннулируется.

ОГЛАВЛЕНИЕ:

- ▶ ТЕХНИЧЕСКИЕ ХАРАКТЕРИСТИКИ
 - ▶ УСЛОВНЫЕ ОБОЗНАЧЕНИЯ
 - ▶ ДЕКЛАРАЦИЯ ПРОИЗВОДИТЕЛЯ
 - ▶ ИСПОЛЬЗОВАНИЕ УСТРОЙСТВА ПО НАЗНАЧЕНИЮ
 - ▶ УКАЗАНИЯ ПО ТЕХНИКЕ БЕЗОПАСНОСТИ
 - ▶ КОНСТРУКЦИЯ И ГАБАРИТНЫЕ РАЗМЕРЫ
 - ▶ ВВОД В ЭКСПЛУАТАЦИЮ
 - ▶ ТЕХНИЧЕСКОЕ ОБСЛУЖИВАНИЕ
 - ▶ ХРАНЕНИЕ В ЗИМНИЙ ПЕРИОД
 - ▶ УТИЛИЗАЦИЯ
 - ▶ ГАРАНТИЯ
-

- Перед очисткой насоса снимите с него предварительный фильтр, входящий в стандартную комплектацию, и фильтрующую губку.
- Очистите оба компонента от загрязнений чистой водой с губкой. Не используйте для чистки растворители и прочие химические реагенты.
- Для удаления сильных загрязнений разрешается использовать небольшую щетку с искусственной щетиной, например, обычную зубную щетку.
- Произведите повторную сборку устройства в обратной последовательности. Проверьте при этом правильность установки кольцевой прокладки между корпусом насоса и его гидравликой.

ПОИСК И УСТРАНЕНИЕ НЕИСПРАВНОСТЕЙ

– *Насос не запускается несмотря на отсутствие поврежденных кабеля питания* -

Если после долгого простоя насос не запускается, несмотря на то, что включен в розетку и кабель питания не поврежден, причиной может быть заблокированный ротор. В этом случае разберите насос согласно указаниям в Инструкции по техническому обслуживанию, чтобы получить доступ к рабочему колесу и вручную проверить его работоспособность. Если рабочее колесо от руки не вращается, открутите четыре винта на гидравлике и отсоедините её от корпуса. Возьмите колесо в руки и разблокируйте его вручную. Произведите повторную сборку устройства в обратной последовательности.

– *Отложение извести на рабочем колесе* -

Если блокировка рабочего колеса вызвана видимым известковым налетом, удалите его сначала при помощи уксуса, а затем извлеките колесо и проведите более тщательную чистку. Как только чистка будет завершена, произведите повторную сборку устройства в обратной последовательности.

► ХРАНЕНИЕ В ЗИМНИЙ ПЕРИОД



Насосы этого типа оснащаются керамическими валами, которые могут выйти из строя под воздействием отрицательных температур. Перед наступлением зимнего периода, при температурах воздуха ниже +4°, рекомендуем извлечь насос из пруда и перенести его на хранение в теплое помещение, предварительно разобрав его на составные части и очистив от загрязнений.

Гарантия не распространяется на повреждения, возникшие в результате нарушения правил хранения или монтажа, а также в связи с отложением извести!

► УТИЛИЗАЦИЯ

Насос следует утилизировать в соответствии с положениями национального законодательства (утилизация использованных электроприборов пользователями в частных домохозяйствах стран ЕС).



Соблюдайте указания по утилизации на табличке. Не утилизировать прибор совместно с остальными отходами. Вы несете персональную ответственность за утилизацию купленного прибора отдельно от других видов отходов и обязаны сдать его в специализированную организацию, занимающуюся утилизацией и вторичной переработкой отходов этого типа. Действуя таким образом, Вы вносите личный вклад в защиту окружающей среды. Информацию о муниципальных пунктах приема отходов Вы можете узнать у органов местного самоуправления Вашего населенного пункта.

▶ ВВОД В ЭКСПЛУАТАЦИЮ



Перед проведением любых работ по вводу в эксплуатацию отключить насос от сети! Внимание! Насос поставляется в готовом к эксплуатации виде. После подсоединения к сети электропитания насос включается автоматически. Работы по подключению устройства к электрической сети должны осуществляться в соответствии со стандартами EMV и VDE исключительно специалистами, имеющими разрешение на проведение данного вида работ. При проведении любых электромонтажных работ необходимо соблюдать стандарты VDE.

- Если насос погружается в воду, то он должен быть погружен в воду на глубину не менее 25 см от зеркала воды.
- Температура воды должна быть не выше +35°C. Перед наступлением заморозков насос следует извлечь из пруда.
- Запрещается укорачивать подводящий кабель питания прибора и трансформатора или обрезать вилку с защитным контактом.
- Расстояние между розеткой и границей пруда согласно требованиям должно быть не менее 2 метров.
- Трансформатор необходимо устанавливать на расстоянии 2 метров от границы водоема.
- Запрещается подключать насос к внутреннему водопроводу зданий.
- Все устройства в стандартной комплектации оснащаются присоединительными фитингами с резьбой на стороне всасывания и нагнетания. Укоротите аксессуар в месте расположения соответствующей насечки.
- При прокладке кабелей до прибора примите меры по их защите во избежание повреждения кабеля пользователями, окружающими людьми, (садовым) оборудованием, например, газонокосилками и пр.
- Использовать только аксессуары производителя. В случае использования неоригинальных аксессуаров, не разработанных специально для этого устройства, Ваша гарантия может быть аннулирована.

МОНТАЖ:

- Погрузите насос полностью в воду и подождите примерно 2 минуты, пока насос не заполнится водой и не выйдет весь воздух. Только после этого включайте насос в розетку.
- Устанавливайте насос только горизонтально. Не засыпайте насос искусственными наполнителями и не опускайте его на искусственное основание.
- В водоемах с илистым, оседающим дном необходимо между дном и насосом положить камни или аналогичные предметы во избежание засорения сетчатого фильтра на стороне всасывания и обеспечения устойчивости насоса.
- Не опускайте насос на щебневое или аналогичное другое основание из искусственного материала для поддержания системы фильтрации в работоспособном состоянии.
- Соблюдайте требования, предъявляемые к максимальной глубине погружения насоса.

▶ ТЕХНИЧЕСКОЕ ОБСЛУЖИВАНИЕ



Прежде чем приступить к чистке насоса, выньте вилку трансформатора и отключите прибор от сети. Прежде чем заходить в воду, убедитесь, что устройство отключено от сети. Убедитесь в этом, прежде чем будете доставать насос из воды. Опасно для жизни!

Интервал технического обслуживания насоса может варьироваться в зависимости от характеристик пруда, качества воды, а также приливов и отливов. В летний период времени может потребоваться более частая чистка и уход за насосом. Перед наступлением зимнего периода извлеките насос из пруда и перенесите его на хранение в теплое, крытое помещение.

Соблюдайте следующие правила при техническом обслуживании насоса:

► ТЕХНИЧЕСКИЕ ХАРАКТЕРИСТИКИ

ТИП НАСОСА	UP 50 – 12V	UP 70 – 12V	UP 100 – 12V	UP 150 – 12V
л/мин.	60 л/мин	75 л/мин	100 л/мин	150 л/мин
л/час	3 600 л/ч	4 500 л/ч	6 000 л/ч	9 000 л/ч
Высота	2,60 м	3,10 м	4,20 м	5,60 м
вторичная	12 В	12 В	12 В	12 В
первичная	230 В	230 В	230 В	230 В
Потребляемый ток	50 ВАТТ	70 ВАТТ	90 ВАТТ	150 ВАТТ
Ду/Сторона нагнетания [внутренняя резьба]	R 1"	R 1"	R 1"	R 1 ¼"
Ду/сторона всасывания [наружная резьба]	R 1 ¼"	R 1 ¼"	R 1 ¼"	R 1 ¼"
Кабель насоса	10 м	10 м	10 м	10 м
Подводящая линия трансформатора	1,5 м	1,5 м	1,5 м	1,5 м
Класс защиты (насос)	IP X8	IP X8	IP X8	IP X8
Класс защиты (трансформатор)	IP 44	IP 44	IP 44	IP 44
Номер артикула	605 – 12V	607 – 12V	610 – 12V	615 – 12V

► УСЛОВНЫЕ ОБОЗНАЧЕНИЯ

 	IP X 8 		IP 44
Прочтите инструкцию по эксплуатации и следуйте всем приведенным в ней указаниям и рекомендациям.	Насос имеет пыле- и водозащищенное исполнение, глубина погружения составляет до 3 метров.	Не утилизировать совместно с бытовыми отходами.	Трансформатор имеет брызгозащитное исполнение.

► (E) ДЕКЛАРАЦИЯ ПРОИЗВОДИТЕЛЯ О СООТВЕТСТВИИ ТРЕБОВАНИЯМ СЕ

Настоящим заявляем о соответствии требованиям, предусмотренным Директивой ЕЭС EMV (89 / 336 / ЕЭС), а также Директивой ЕЭС по низковольтному оборудованию (73 / 23 / ЕЭС). Применены следующие гармонизированные нормы: EN 60335-1, EN 60335-2-41, EN 62233, ZEK 01.2-08 (ПАК).

► ИСПОЛЬЗОВАНИЕ УСТРОЙСТВА ПО НАЗНАЧЕНИЮ

Низковольтные насосы **Seerose®** серии UP-12V (далее именуемые "насосы" или "устройства") отличаются низким напряжением - всего 12 В и поэтому соответствуют требованиям по безопасности при использовании в искусственных прудах или бассейнах. Насосы этого типа применяются для перекачки осветленной воды температурой от +40С до +35 0С. Насосы оснащаются в стандартной комплектации предварительным фильтром и предназначены для эксплуатации под водой с погруженным в воду двигателем. Основная области применения насосов – перекачка воды в фонтанах, водопадах, оборотных системах водоснабжения прудов, системах фильтрации прудов (гравитационные фильтры), а также для общего управления работой прочих водных объектов (фонтаны, искусственные водопады, ручьи и т.д.).

В комплект поставки входит непосредственно сам насос, предварительный фильтр, фильтрующая губка, трансформатор, аксессуары для универсальных и нестандартных условий эксплуатации, а также шестигранный ключ для технического обслуживания.

► УКАЗАНИЯ ПО ТЕХНИКЕ БЕЗОПАСНОСТИ



Производитель изготовил данное устройство в соответствии с современными достижениями науки и техники, а также с соблюдением действующих стандартов в области техники безопасности. Тем не менее, в результате использования устройства не по назначению, нарушения правил эксплуатации или правил техники безопасности может быть причинен вред имуществу, а также жизни и здоровью пользователей и окружающих людей.

По соображениям безопасности дети в возрасте до 16 лет, а также любые другие лица, не понимающие все риски, связанные с эксплуатацией оборудования и не прочитавшие предварительно инструкцию по эксплуатации насоса, к работе с оборудованием не допускаются! Дети, а также лица с ограниченными физическими, сенсорными или умственными возможностями или лица, не имеющие достаточно знаний или опыта в эксплуатации оборудования, допускаются к работе с ним только в том случае, если они находятся под наблюдением ответственного за их безопасность или этим ответственным лицом с ними был проведен предварительный инструктаж по технике безопасности при работе с устройством. Следите за тем, чтобы дети не играли с устройством, в связи с чем они должны находиться под постоянным присмотром взрослых!

Работы по подключению устройства к электрической сети должны осуществляться в соответствии со стандартами EMV и VDE исключительно специалистами, имеющими разрешение на проведение данного вида работ. При проведении любых электромонтажных работ необходимо соблюдать стандарты VDE.

УКАЗАНИЯ ПО ТЕХНИКЕ БЕЗОПАСНОСТИ ПРИ ПОДКЛЮЧЕНИИ УСТРОЙСТВА К СЕТИ:

- При неправильном электрическом монтаже и нарушении правил эксплуатации детали прибора, элементы подключения и прудовая вода могут находиться под электрическим напряжением, крайне опасным для жизни и здоровья!
 - Перед подключением насоса к сети сравните параметры подключения, указанные на типовой табличке упаковки изделия или на самом приборе, с аналогичными параметрами сети электропитания. Убедитесь, что прибор оснащен УЗО с номинальным дифференциальным током срабатывания не более 30 мА.
 - Внимание! Трансформатор и штекерные разъемы системы электропитания имеют лишь дожде- и брызгозащищенное исполнение и поэтому не являются водонепроницаемыми.
 - Запрещается погружать трансформатор в воду. Трансформатор следует устанавливать на расстоянии не менее 2 метров от границы/берега водоема.
 - Прежде чем заходить в воду, выньте из розеток сетевые кабели всех находящихся в воде устройств.
 - Не переносите и не тяните прибор за соединительный кабель. При поврежденном кабеле или корпусе эксплуатация прибора запрещается!
 - При прокладке соединительного кабеля примите меры по его защите, чтобы предотвратить повреждение кабеля пользователями, окружающими людьми, оборудованием и прочими внешними факторами.
 - Следите за тем, чтобы сетевая вилка и все места подключений всегда оставались сухими!
 - Подключайте насос только к розетке, установленной согласно действующим требованиям.
 - Никогда не используйте электромонтажные изделия, переходники, удлинители или соединительные кабели, не имеющие заземляющего контакта и не предназначенные для наружных работ.
 - Любые работы по замене или ремонту должны выполняться исключительно заводом-изготовителем или специалистами, имеющими разрешение на выполнение данного вида работ. Ремонт соединительного кабеля не допускается!
 - Никогда не вскрывайте корпус насоса или его отдельных узлов при отсутствии прямого указания об обратном.
 - Мы не несем ответственности за отдаленные убытки в случае ненадлежащего ремонта или вскрытия насоса лицами, не уполномоченными на проведение таких работ.
-

Покупатель в этом случае утрачивает все права на гарантийное обслуживание.

- Никогда не включайте насос без воды и не перекачивайте насосом никакие другие жидкости, кроме воды!
- Используйте только аксессуары, специально разработанные для этого насоса. При несоблюдении этого правила Вы утрачиваете право на гарантийное обслуживание.

! Важно Насос оснащен двигателем с постоянным магнитом. Возникающие магнитные поля могут влиять на работу встроенных кардиостимуляторов.

► КОНСТРУКЦИЯ И ГАБАРИТНЫЕ РАЗМЕРЫ

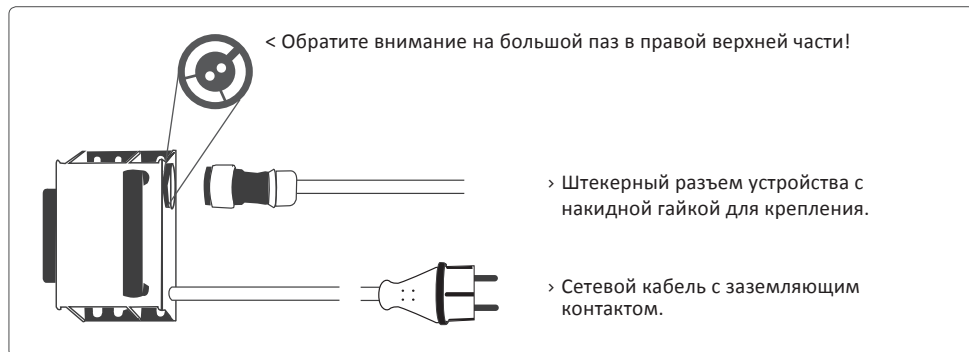
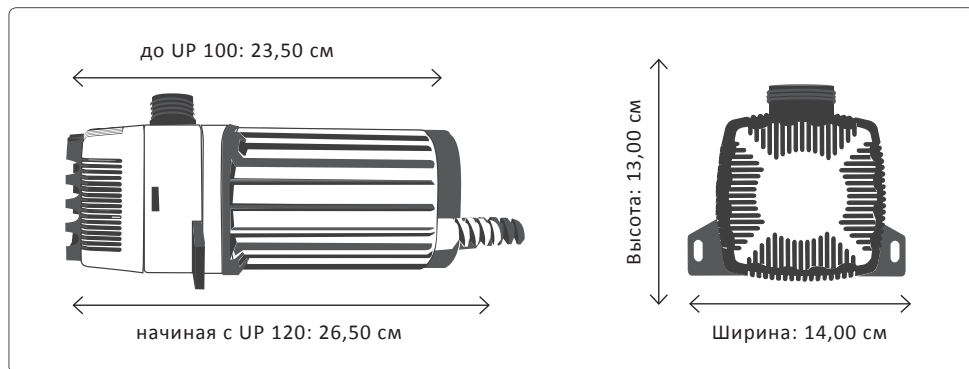
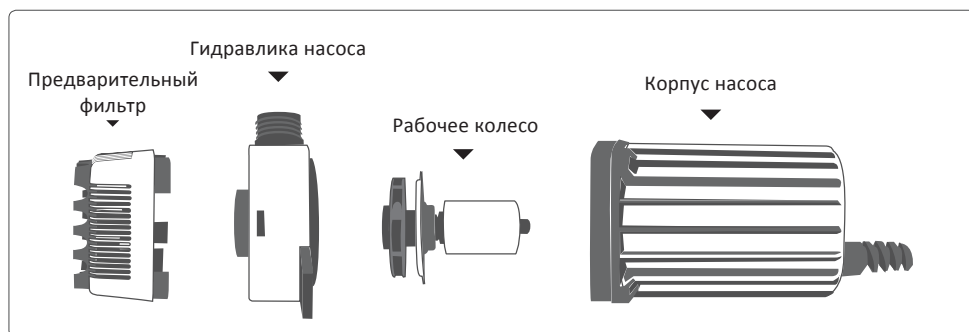

► ГАРАНТИЯ

Гарантия производителя на товар составляет два года с даты покупки, при условии соблюдения требований по эксплуатации и обращению с прибором, а также предъявления кассового чека с указанием даты покупки и печати магазина или дилера. Для того чтобы воспользоваться правом гарантийного ремонта или замены оборудования, Покупатель должен вложить кассовый чек в коробку с бракованным/вышедшим из строя изделием и отправить её по адресу производителя.

Дата	Подпись
Изделие	Печать
